

FÖRFRÅGAN SPECIALKLINGA

Detta formulär hjälper oss att optimera rätt klinga till din sågapplikation. det är inte nödvändigt att fylla i alla fält, men ju mer fakta som samlas in, desto bättre kan slutresultatet bli.

Notera! markerade fält- obligatoriska.

GRUNDFAKTA FÖR KLINGAN

Tex: 22BA19T2 3002,8/1,9 30 z36 eller sp4235

Antal klingor: _____ st **Centrum:** _____ mm.

Diameter: _____ mm (tolerans: _____)

Skärbredd: _____ mm (tolerans: _____) l.

Kilspår, antal: _____ st Bredd(x): _____ Djup(y): _____

Pinnhål, antal: _____ st Diameter(d): _____ mm.

Delningscirkel (DC): _____ mm eller KK _____ mm. **2.**

Om fästhål ange försänkning och sida

Försänkningsdiameter: _____ mm eller

Skruvtyp: _____ (tex. M5 eller M5 insex)

Försänkningssida: Vänster Höger **3.**

OM YTTERLIGARE KLINGFAKTA ÄR KÄNT

Tandform:

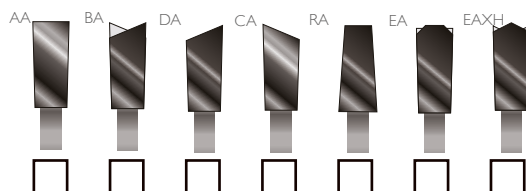

Tandantal: _____ st HM storlek: HM Stellite

Frontslip: Rak Växelvis Skålslipad **4.**

Rensskär/

Yttre antal: _____ st Längd: _____ mm.

Inre antal: _____ st Längd: _____ mm DC: _____ mm.

Tjocklek stamblad: _____ mm.

Ljuddämpning (laserspår)

Slitstyp: _____

Tandform: Standard Skyddstand

Navtjocklek: _____ mm Nav diameter: _____ mm

Höger Centrerat Vänster **5.**

Swedex notering: _____

Datum: _____

Kund: _____

Kontakt: _____

E-post: _____

MATERIAL SOM SÅGAS

Material: _____ **kvalité:** _____

Medmatning **Motmatning**

Sågar en bit i taget **Sågar kontinuerligt**

Såghöjd: _____ mm **Torrt trä** **Rått trä**

Sågkvalité: Grov Medel Fin Mycket fin

För massivt trä: Tvärs fibrerna Längs fibrerna

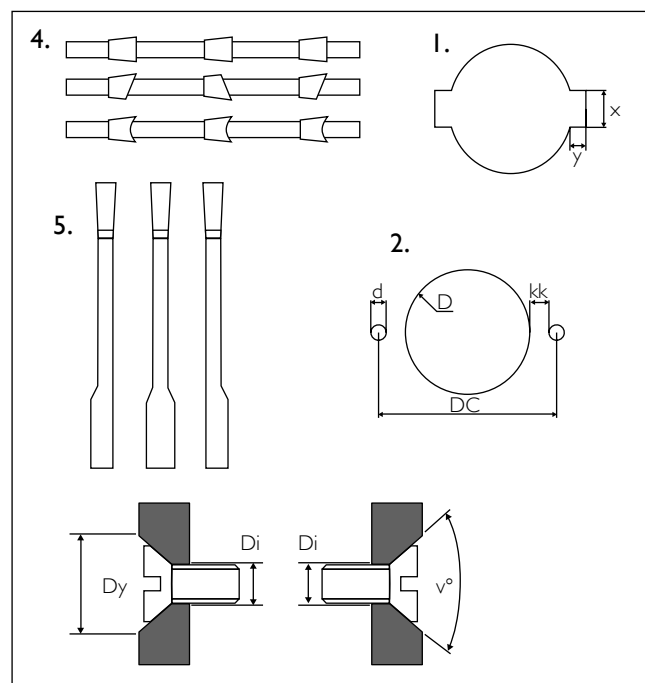

MASKIN DATA

Maskinfabrikat: _____

Maskin typ: _____

Maskin modell: _____

Flänsdiameter: _____ mm.

Varvtal: _____ rpm Matningshastighet: _____ m/min

Manuell matning Automatisk matning

Motorstyrka: _____ kW

Vid beställning av fästhål måste försänkningens sida alltid anges. Håll klingan så att tänderna i ovkant är vända mot dig, som klingan på bilden. Bilden visar klingans högra sida.